

Schnitt A-A

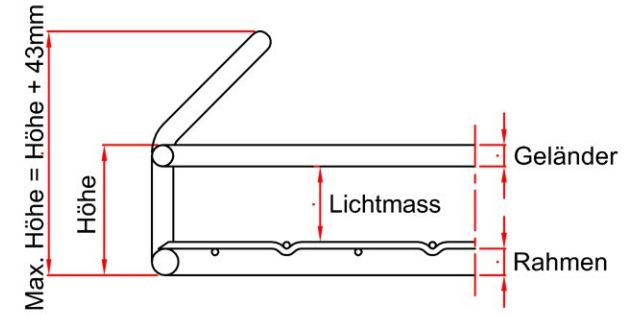

Detail B

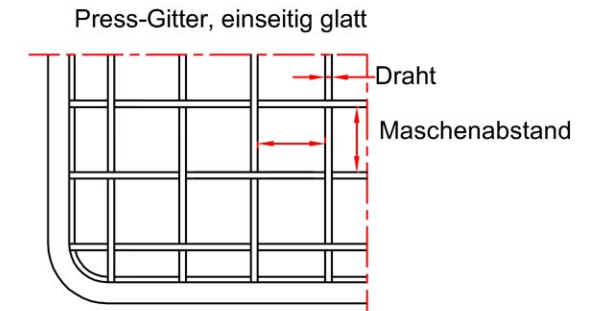

- Rahmen Ø mm:
- Draht Ø mm:
- Geländer Ø mm:
- Maschenabstand mm:
- Lichtmass mm:
- Höhe mm:
- Belastung kg:

NTF- Standardgriffe: Innen 120x50mm, schräg oder zenkrecht plaziert

Anzahl der Streben wird zur Belastung angepasst

Bearb.: LL	Datum: 24-05-05	Gepr.: 	Werkstoff: 1.4301	Oberfl. behandl.: Erstkl. gebeizt	Fil:
			Gitterrost mit Griffe Geländerausführung		Mass stab: 1:5
			 RPF3		Format: A3
Toleranzbereich wo nicht anders genannt ist: +/- 2mm					
					Rev: 0